

Serie **WA**



Serie **WA**

EPT20-18WA / EPT20-20WA / EPT25WA

Trasportatore Elettrico 1.8-2.0-2.5t

EP
Let's grow together

Timone lungo per rendere le operazioni più facili e più convenienti.
Raggio di curvatura ridotto per prestazioni eccellenti nei corridoi di lavoro.
La scelta ideale per applicazioni intense.

CE
CE CERTIFICATE

CARATTERISTICHE

Prestazioni

- L'innovativo sistema in AC offre potenza, controllo accurato e prestazioni eccellenti.
- Il riduttore ad alta resistenza posto in verticale garantisce una maggior vita lavorativa.
- L'unità idraulica affidabile e poco rumorosa grazie all'elevata qualità del cilindro e delle tubazioni.
- Il connettore AMP e il cablaggio di qualità riducono il malfunzionamento dei componenti.
- La robustezza delle forche in un unico pezzo, il telaio di tipo inscatolato e le connessioni regolabili allungano la vita del telaio sottostante.

Sicurezza

- Il design curvo della parte frontale dello chassis evitare di andare a sbattere quando si sollevano le forche.
- Il design curvo della parte inferiore del telaio assicura la necessaria altezza da terra ed eventuali infortuni ai piedi degli operatori.
- Il pulsante di emergenza interrompe l'alimentazione per evitare incidenti quando il carrello è fuori controllo.
- Frenatura automatica anti-roll back che impedisce alla macchina di scendere dalle rampe.
- L'opzione LBR evita le cadute del carico dalle forche.
- Il timone lungo è maggiormente resistente agli urti.



Operazioni

- Con il nuovo design ergonomico della testa del timone, tutti i pulsanti possono essere raggiunti comodamente e velocemente.
- Grazie al timone lungo si riduce la forza necessaria per sterzare, facilitando così le operazioni.
- Con il design speciale delle forche è adatto ad inforcare tutti i tipi di pallet più popolari.
- Il timone che ruota più di 180° e le dimensioni compatte della macchina assicurano raggi di curvatura contenuti e un'eccellente manovrabilità.
- Funzione di creep speed: quando il timone è prossimo alla sua posizione verticale la velocità si riduce automaticamente permettendo di muoversi delicatamente negli spazi più ristretti.
- Interruttore per la guida con timone verticale in opzione.

Manutenzione

- Motore di trazione AC, esente da manutenzione.
- Il contaore e l'indicatore della batteria ricordano all'operatore quando caricare la batteria.
- Il cofano posteriore può essere rimosso facilmente svitando solo due bulloni; Accesso a tutti i componenti chiave per ispezione, manutenzione e sostituzione.
- Il motore in verticale consente un controllo e un'assistenza molto più veloce.
- Il sistema di controllo consente una facile ricerca guasti.
- Blocco forche quando la batteria è scarica, per proteggere le batterie.



EPT20-18WA / EPT20-20WA / EPT25WA

			EP	EP	EP
1.1	Costruttore		EP	EP	EP
1.2	Modello		EPT20-18WA	EPT20-20WA	EPT25WA
1.3	Alimentazione		Elettrica	Elettrica	Elettrica
1.4	Tipo operatore		a piedi	a piedi	a piedi
1.5	Portata nominale	Q kg	1800	2000	2500
1.6	Baricentro del carico	c mm	600	600	600
1.8	Sbalzo anteriore	x mm	940	916/982 937/1003	916/982 937/1003
1.9	Interasse	y mm	1368	1418 1488	1418 1488

PESI

2.1	Peso di servizio (Inclusa la batteria)	kg	445	535	565
2.2	Peso sugli assi a pieno carico, lato guida/lato carico	kg	745/1500	955/1580	1070/1995
2.3	Peso sugli assi a vuoto, lato guida/lato carico	kg	345/100	430/105	445/120

RUOTE, CHASSIS

3.1	Tipo di ruote ruota trazione/ruote di carico		PU/PU	PU/PU	PU/PU
3.2	Dimensioni ruote, ruota trazione	mm	Φ 230x75	Φ 230x75	Φ 230x75
3.3	Dimensioni ruote, ruote di carico	mm	Φ 80x60	Φ 85x70 / Φ 83x115	Φ 85x70 / Φ 83x115
3.4	Dimensioni ruote, stabilizzatrici	mm	Φ 85x48	Φ 85x48	Φ 85x48
3.5	Ruote, n trazione, stabilizzatrici/di carico (x=trazione)	mm	1x + 2/4	1x + 2/4 1x + 2/2	1x + 2/4 1x + 2/2
3.6	Larghezza carrello, lato guida	b10 mm	498	498	498
3.7	Larghezza carrello, lato carico	b11 mm	390/450/535	370/430/515	370/430/515

DIMENSIONI

4.4	Altezza di sollevamento	h3 mm	120	120	120
4.9	Altezza timone in posizione di guida min./max.	h14 mm	715/1200	715/1200	715/1200
4.15	Altezza forche da terra	h13 mm	85	85	85
4.19	Lunghezza totale	l1 mm	1735	1748/1818	1748/1818
4.20	Lunghezza al dorso forche	l2 mm	585	598	598
4.21	Larghezza totale	b1 mm	710	710	710
4.22	Dimensioni forche	s/ e/ l mm	50x150x1150	55x170x1150 / 55x170x1150	55x170x1150 / 55x170x1150
4.25	Larghezza esterno forche	b5 mm	540/600/685	540/600/685	540/600/685
4.32	Luce da terra, centro dell'interasse	m2 mm	35	30	30
4.34.1	Corridoio di stivaggio 1000 x 1200 trasversale	Ast mm	1820	1815	1815
4.34.2	Corridoio di stivaggio 800 x 1200 per il lungo	Ast mm	2020	2015	2015
4.35	Raggio di curvatura	Wa mm	1560	1595	1595

PRESTAZIONI

5.1	Velocità, pieno carico/ a vuoto	km/ h	5.5/6.0	5/5.5	5/5.5
5.2	Velocità di sollevamento, pieno carico/ a vuoto	m/ s	0.051/0.060	0.051/0.060	0.051/0.060
5.3	Velocità di discesa, pieno/ a vuoto	m/ s	0.032/0.039	0.032/0.039	0.032/0.039
5.8	Max pendenza superabile, pieno/ a vuoto	%	6/16	8/16	6/16
5.10	Freno di servizio		Electromagnetico	Electromagnetico	Electromagnetico

MOTORI ELETTRICI

6.1	Motore trazione rating S2 60 min	kW	1.1	1.1	1.1
6.2	Motore sollevamento S3 15%	kW	0.84	0.84	0.84
6.3	Dimensioni max batteria	mm	670x180x570	680x205x600	680x205x600
6.4	Batteria voltaggio/capacità nominale K5	V/Ah	24/100	24/210	24/240
6.5	Peso batteria	kg	120	190	220

DATI AGGIUNTIVI

8.1	Tipo di drive unit		AC	AC	AC
10.5	Tipo di sterzo		Meccanico	Meccanico	Meccanico
10.7	Rumorosità all'orecchio dell'operatore	dB (A)	74	74	74

1. I valori nella tabella sono per i modelli standard. Contattateci per ulteriori informazioni.

2. I valori indicati possono cambiare senza comunicazione.

Opzioni	EPT20-18WA	EPT20-20WA	EPT25-WA
Lunghezza forche	850/1000/1300/1450mm	850/1000/1300/1450/1600/ 1800/2000/2400mm	850/1000/1300/1450/1600/ 1800/2000/2400mm
Larghezza forche	-	460/790/840mm	460/790/840mm
Altezza forche abbassate	78mm	-	-
Ruota trazione	PU	PU	PU
Capacità batteria max	150Ah	165Ah/240Ah	165Ah/210Ah
Cella frigo	◦	◦	◦
Indicatore caricabatteria con contaore	◦	◦	◦
Autorabbocco	◦	◦	◦
Guida con timone verticale	◦	◦	◦
Mezza velocità in curva	◦	◦	◦
Guida con timone verticale	◦	◦	◦
Griglia reggicarico	-	1220mm/1520mm	1220mm/1520mm

Note: ● standard ◦ option — NA

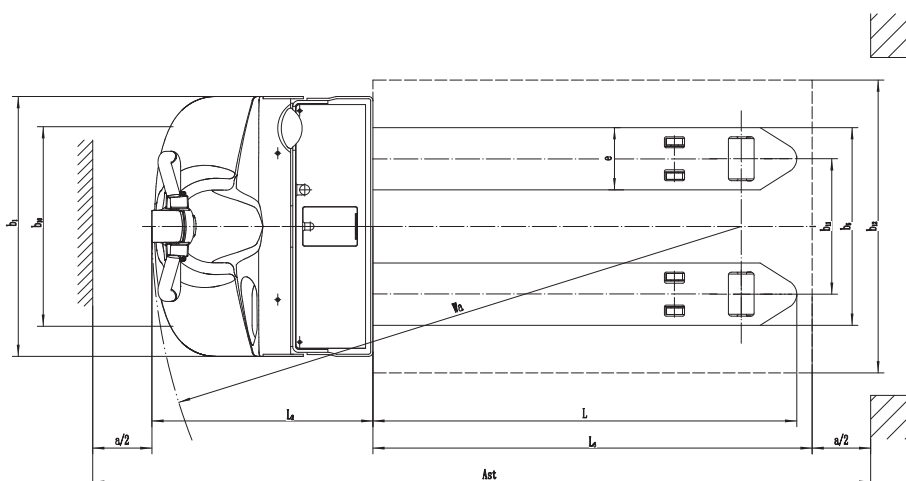
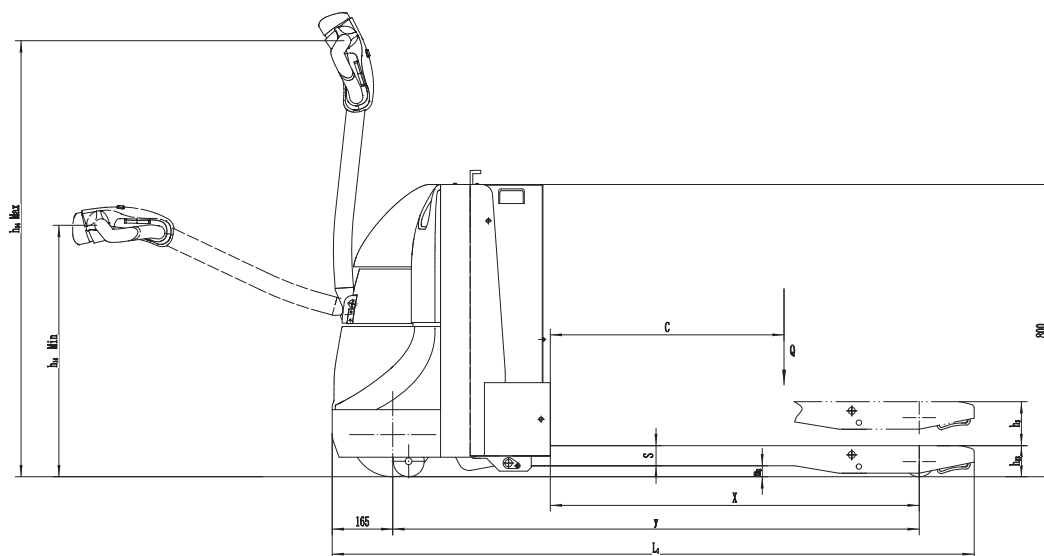

Rivenditore Autorizzato: